

主要寸法図

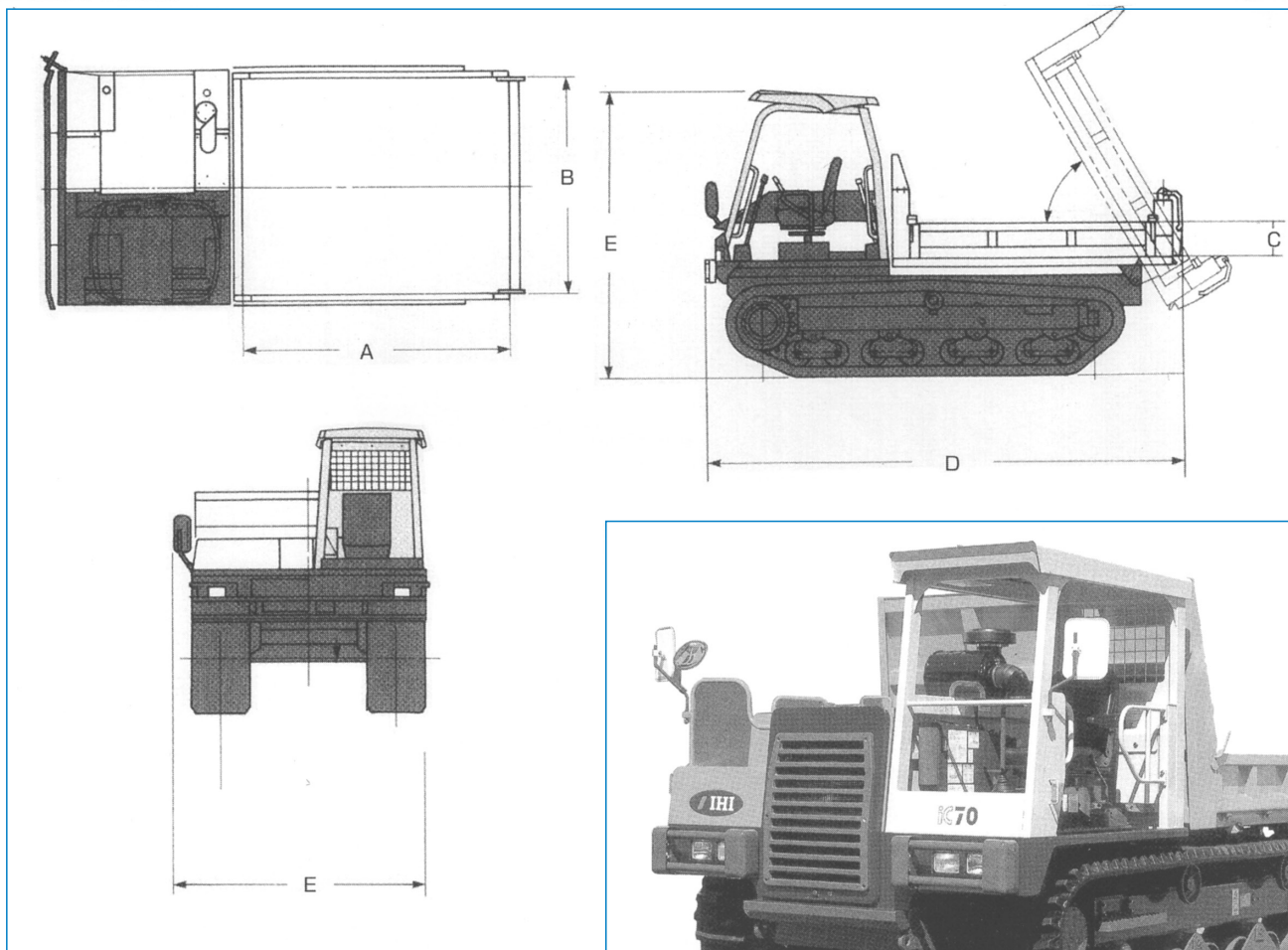

仕様

型式	LD700	IC70-2	C50R-2	
メーカー	三菱	石川島	ヤンマー	
積載量 (t)	7t	6.5t	3.5t	
走行速度 (km/h)	0~10.3	0~12	0~10	
荷容積	平積み (m ³)	2.8	2.5	1.3
	山積み (m ³)	4.5	4.4	2.17
台寸法	A 全長 (mm)	3,100	6,100	2,325
	B 全幅 (mm)	2,250	2,200	1,850
	C 全高 (mm)	450	400	300
定格出力 (ps/rpm)	204/2,700	224/2,700	100/2,600	
寸法	D 全長 (mm)	5,195	5,350	4,135
	E 全幅 (mm)	2,610	2,570	2,000
	F 全高 (mm)	2,750	2,650	2,440
重量 (kg)	10,600	9,400	4,600	
燃料タンク (ℓ)	220	200	82	

コンクリート砂男概略

型式	SC75RCB	
全長 (mm)	2685 (2365)	
全幅 (mm)	900	
全高 (mm)	1480	
質量 (重量) (kg)	640	
最大作業能力 (kg)	750	
クローラ	接地高さ (mm)	965
	幅 (mm)	200
	中心距離 (mm)	700
荷箱内寸	長さ (mm)	1265
	幅 (mm)	765
	高さ (mm)	540
容積 (m ³)	0.42	
エンジン	型式	ロビン EH65DS
	形式	空冷ガソリン2気筒
	最大出力 kW(PS)	16.4 [22.0] /3600
総排気量 (cc)	653	
燃料タンク容量	20	
走行速度 (km/h)	0~8.0	
走行装置方式	HST2 ポンプ2モーター	
走行速度 (F) (km/h)	0~8.0	
走行速度 (R) (km/h)	0~6.0	
最低地上高 (mm)	125	
底面高さ (mm)	450	
接地圧 (積載) (kg/cm ²)	0.36	
登坂能力 (°)	20 (空荷)	

